

ACHTUNG: Nur für Kinder über 14 Jahren! Benutzung unter Aufsicht von Erwachsenen!

VORSICHT: Bauanleitung vor Gebrauch lesen, befolgen und nachschlagebereit halten!

Bausätze und Zubehör außer Reichweite von Kleinkindern und Tieren entfernt halten! Von Zündquellen fernhalten! Bei der Montage der Teile wird empfohlen, Handschuhe und Schutzbrille zu benutzen! Die Hände und die Werkzeuge nach dem Basteln waschen! Splinters, scharfe Ecken und Kanten können in einigen Teilen auftreten. Von Augen, Mund und Haut fernhalten. Spüle das Auge mit fließendem Wasser und halte dieses dabei offen. Suche umgehend ärztliche Hilfe auf!

ACHTUNG: Jedes Teil ist numeriert. Reihenfolge der Montageschritte beachten. Benötigte Werkzeuge: Messer und Schleifpapier zum Entfernen und Entgraten der Teile (a, b) Holzleim (c), Gummihammer (d) und Clamp zum Zusammenhalten der geklebten Einzelteile (e). Vor dem Ankleben prüfen ob Teile passen. Der Klebstoff muss vollständig nach der Montage trocknen.

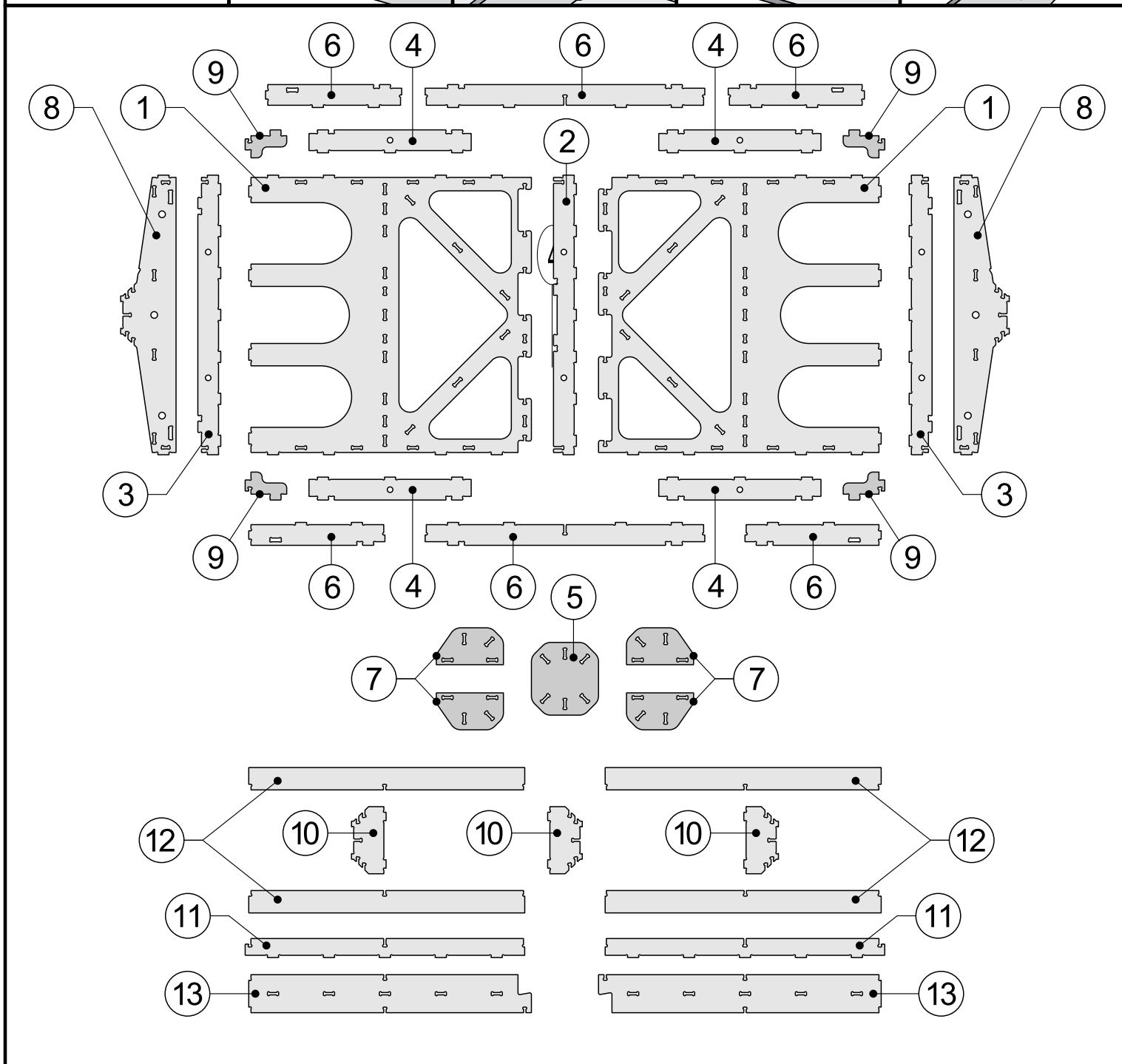
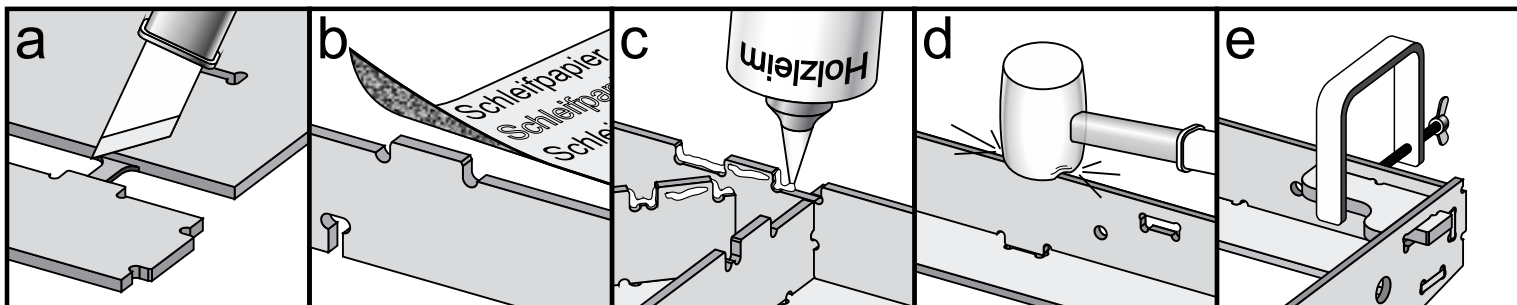

1.

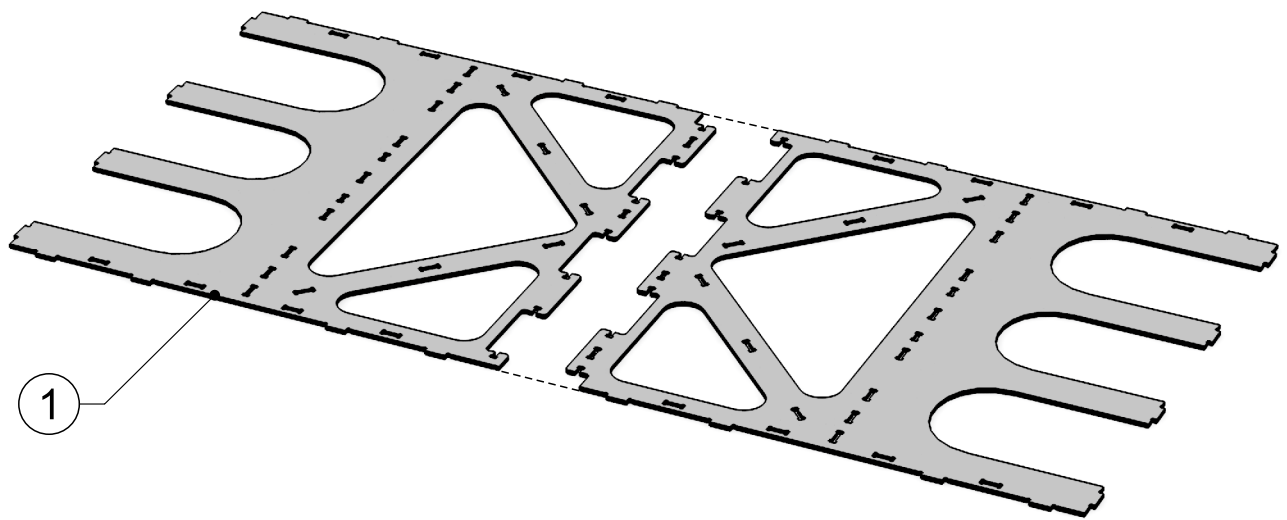

2.

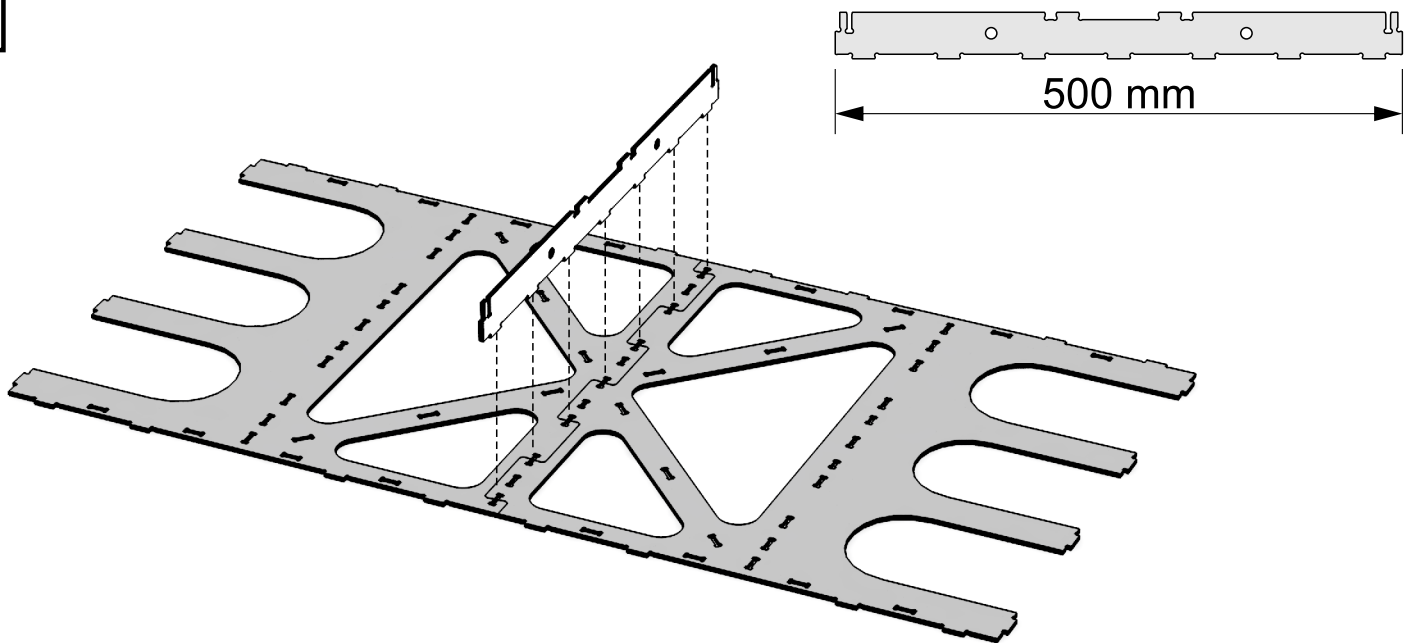

3.

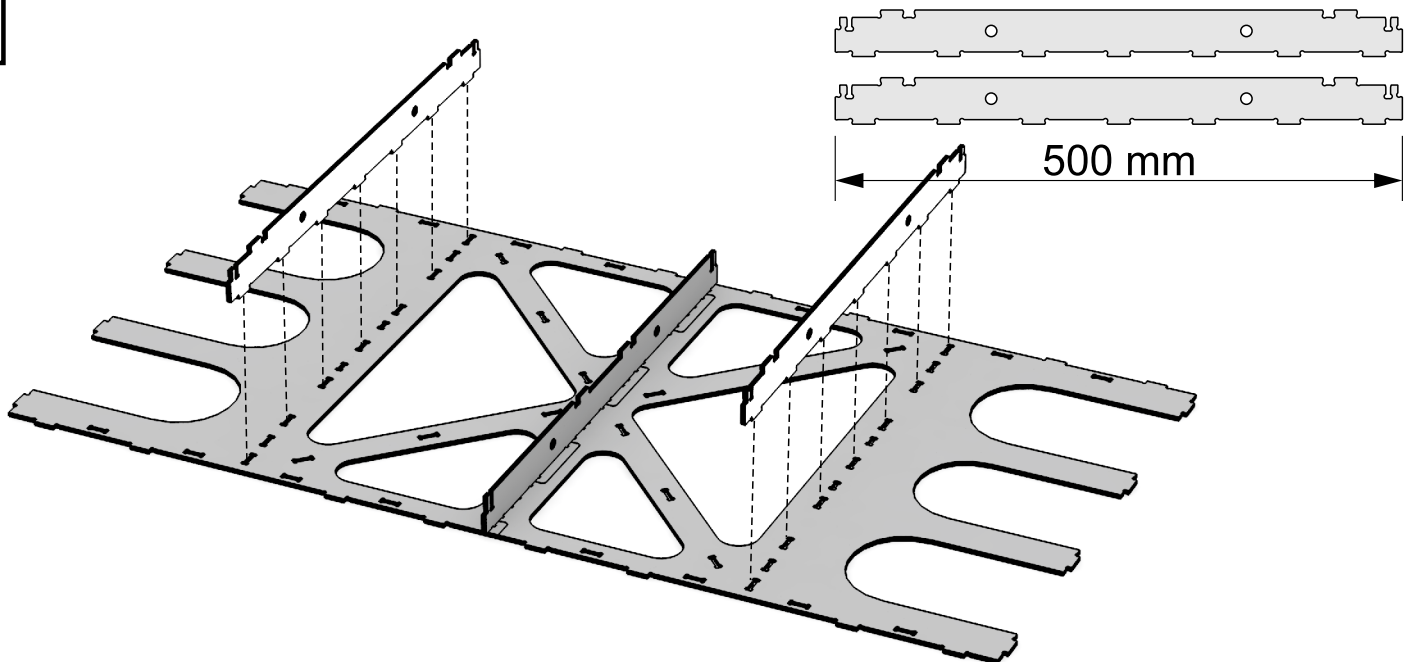

4.

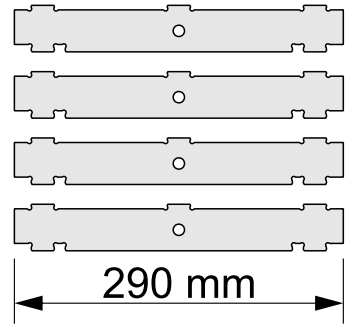
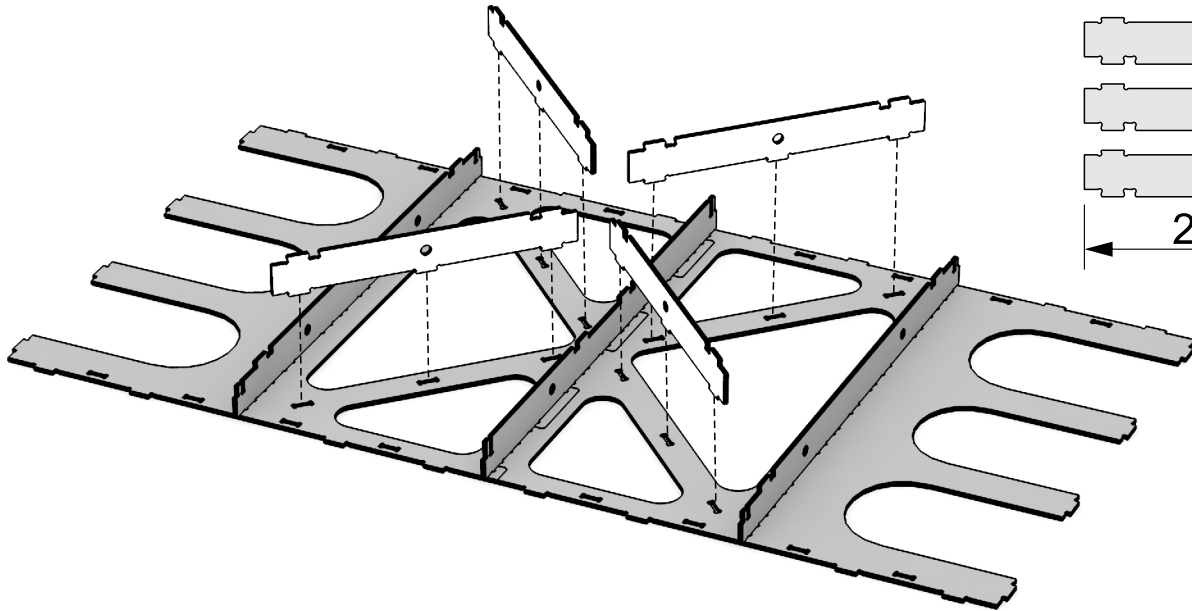

5.

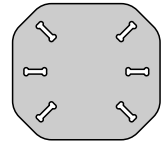
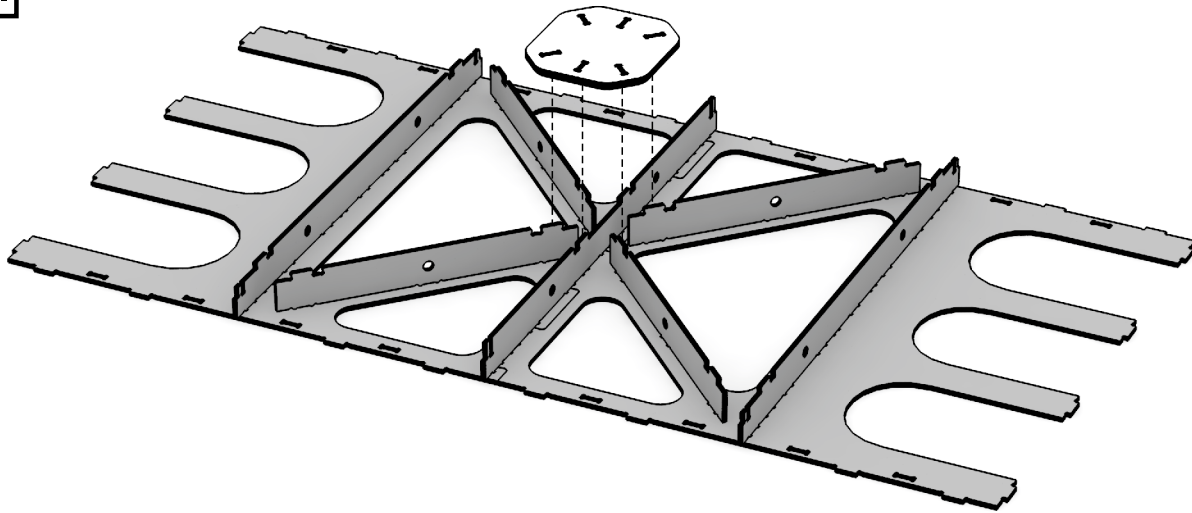

6.

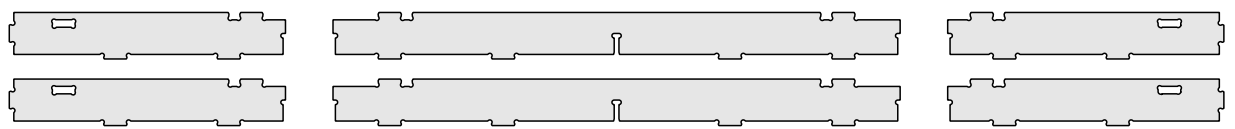
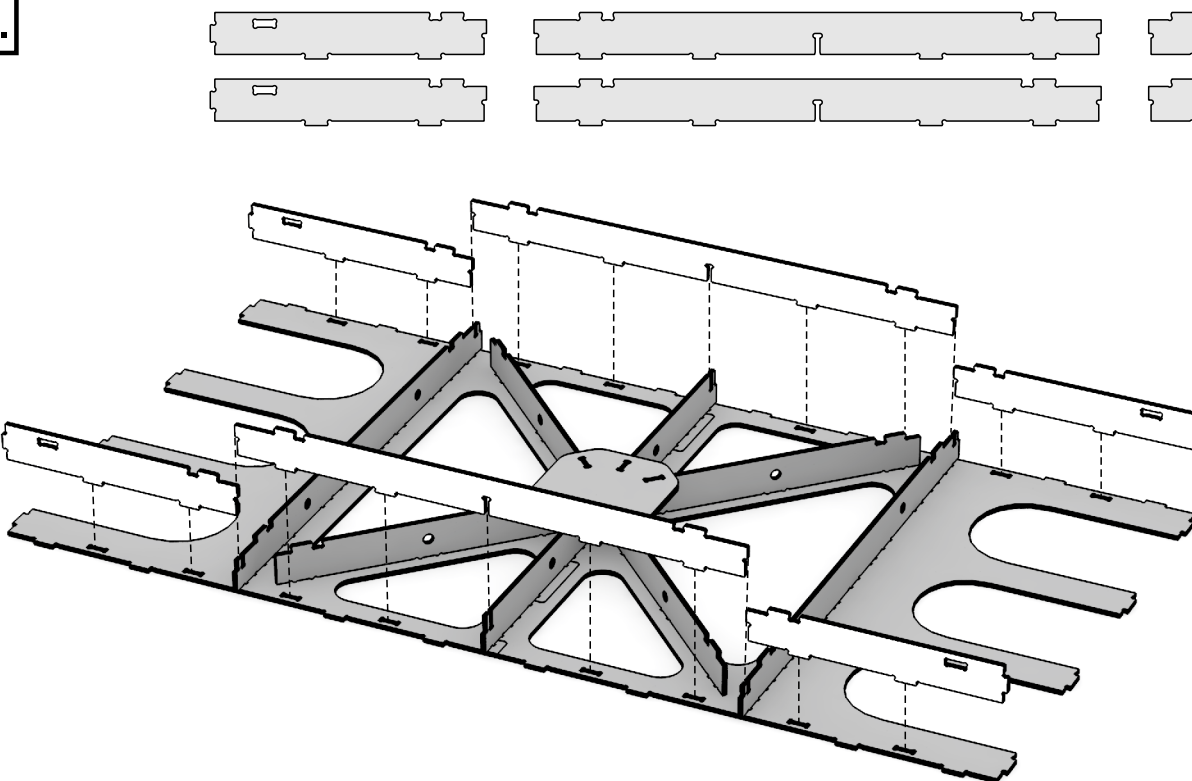

7.

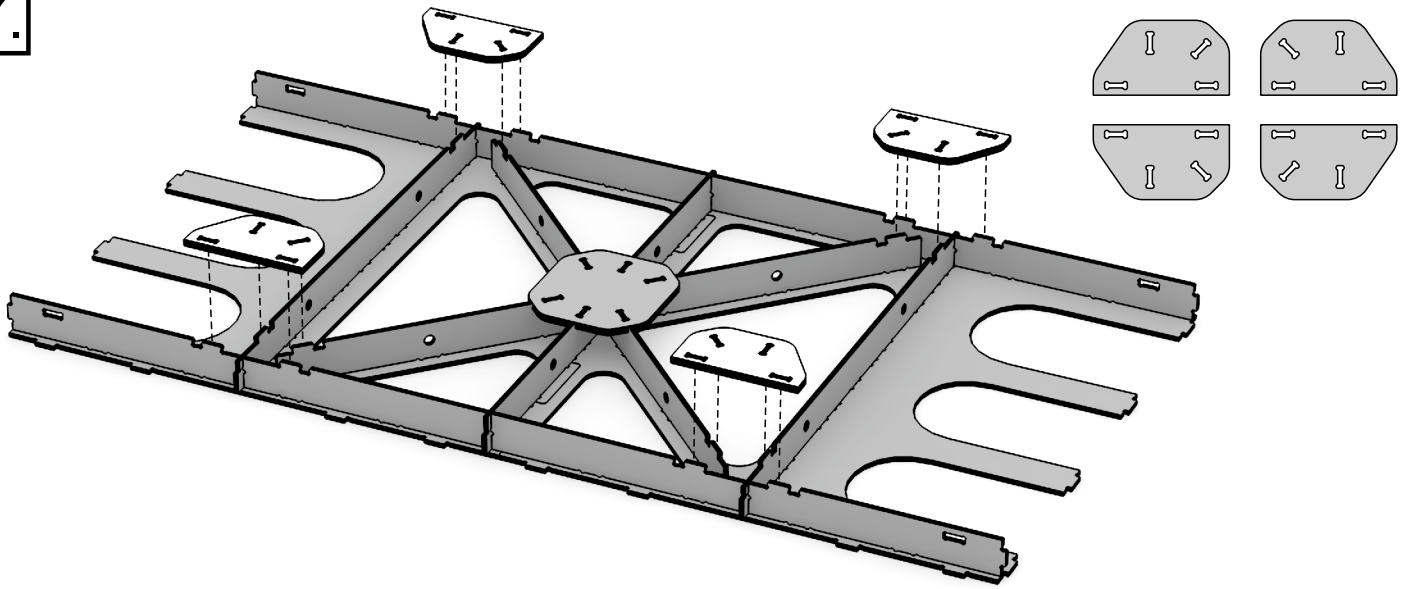

8.

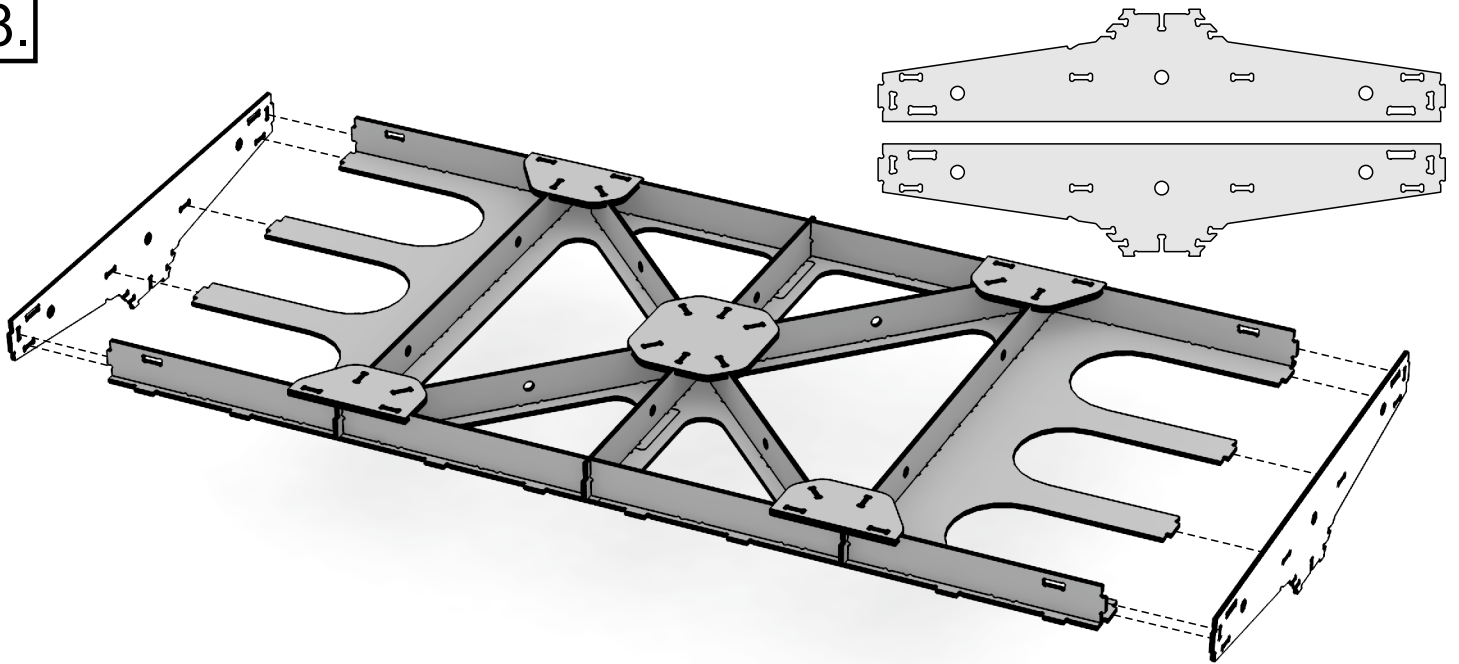

9.

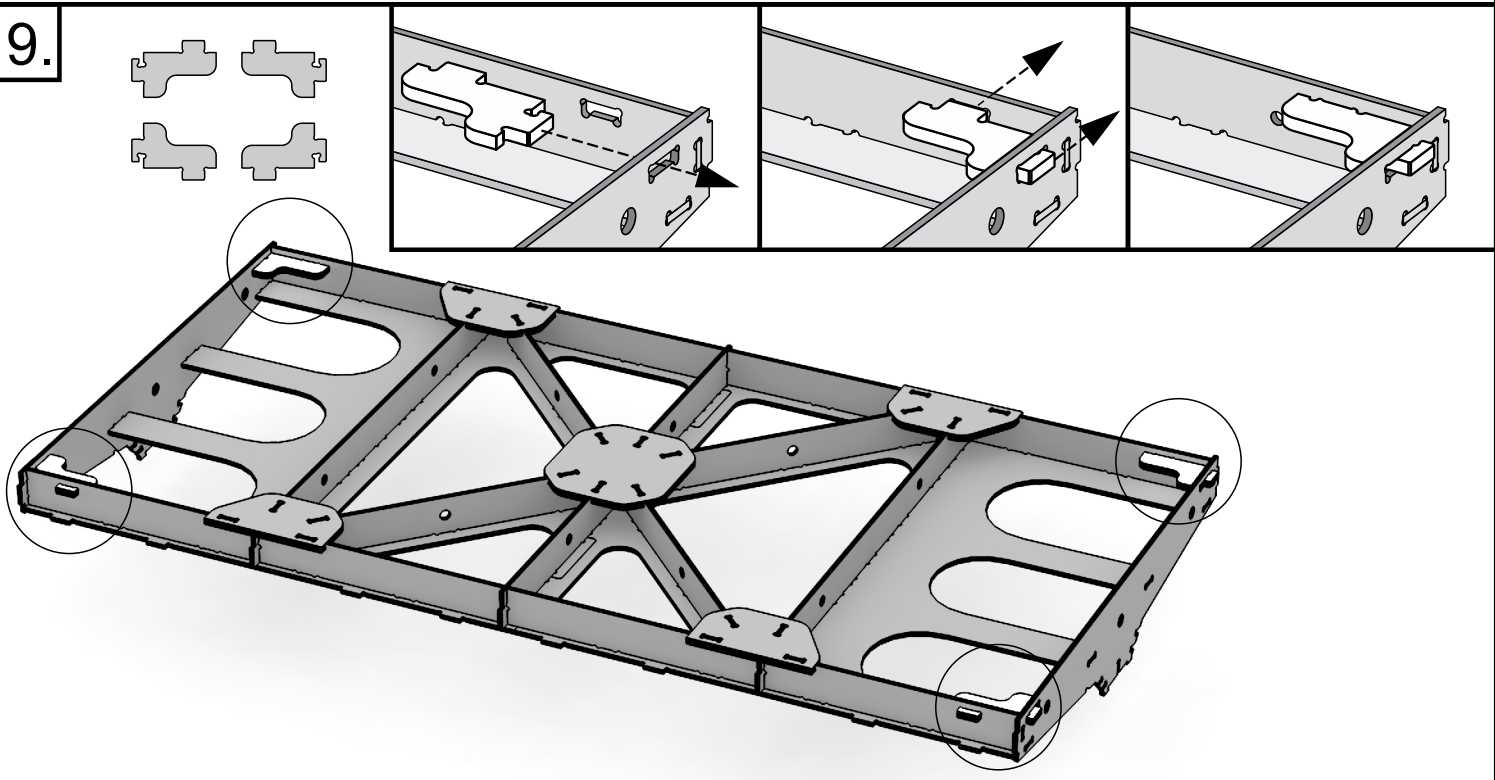

10.

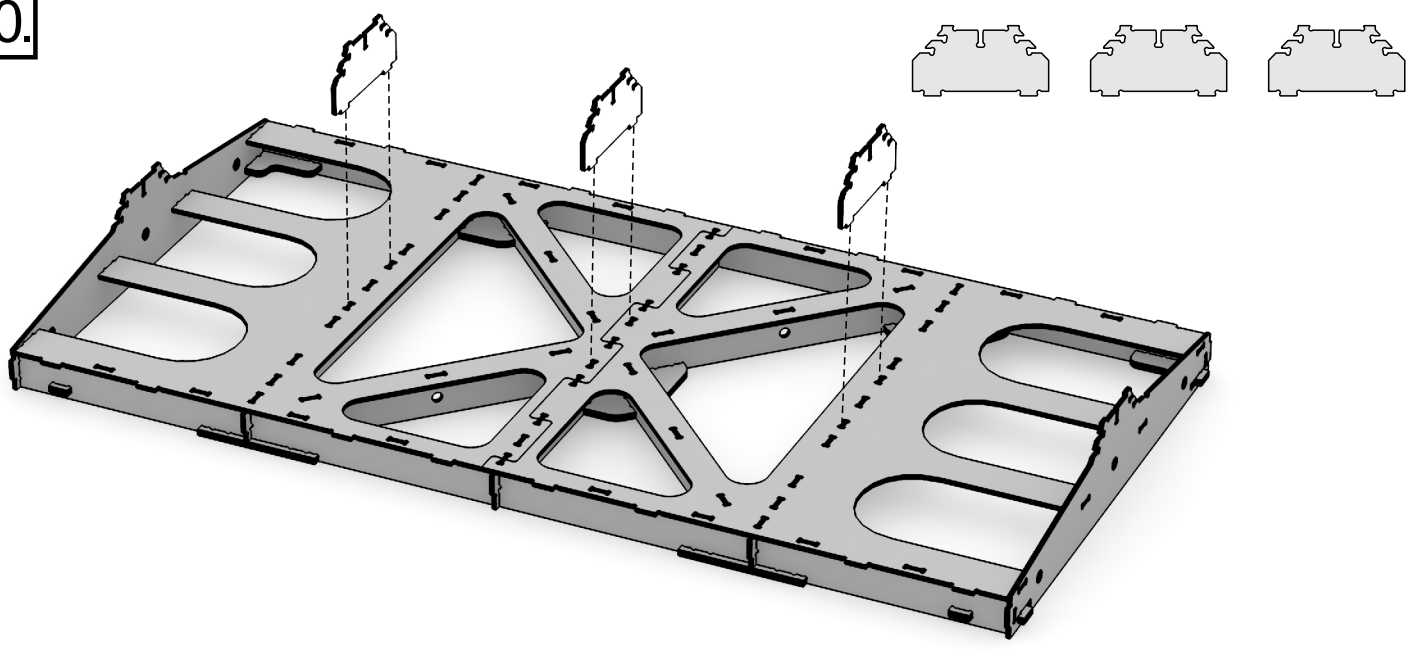

11.

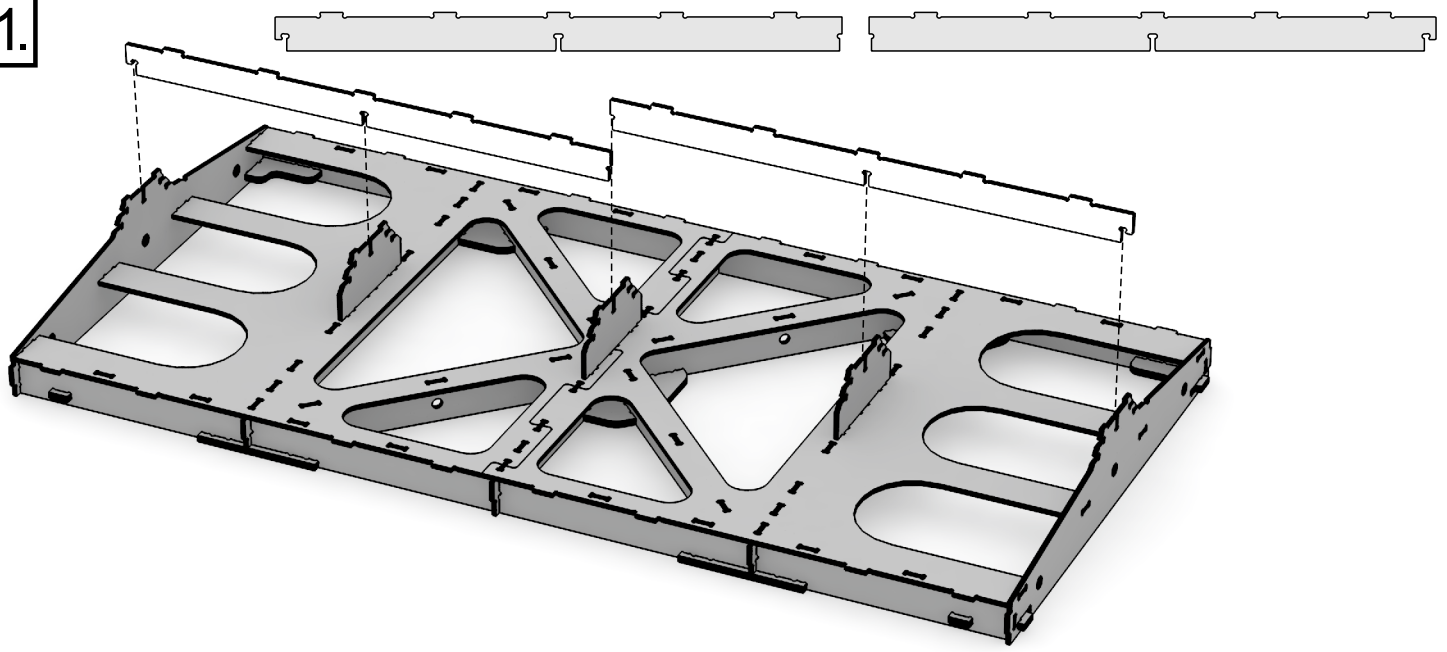

12.

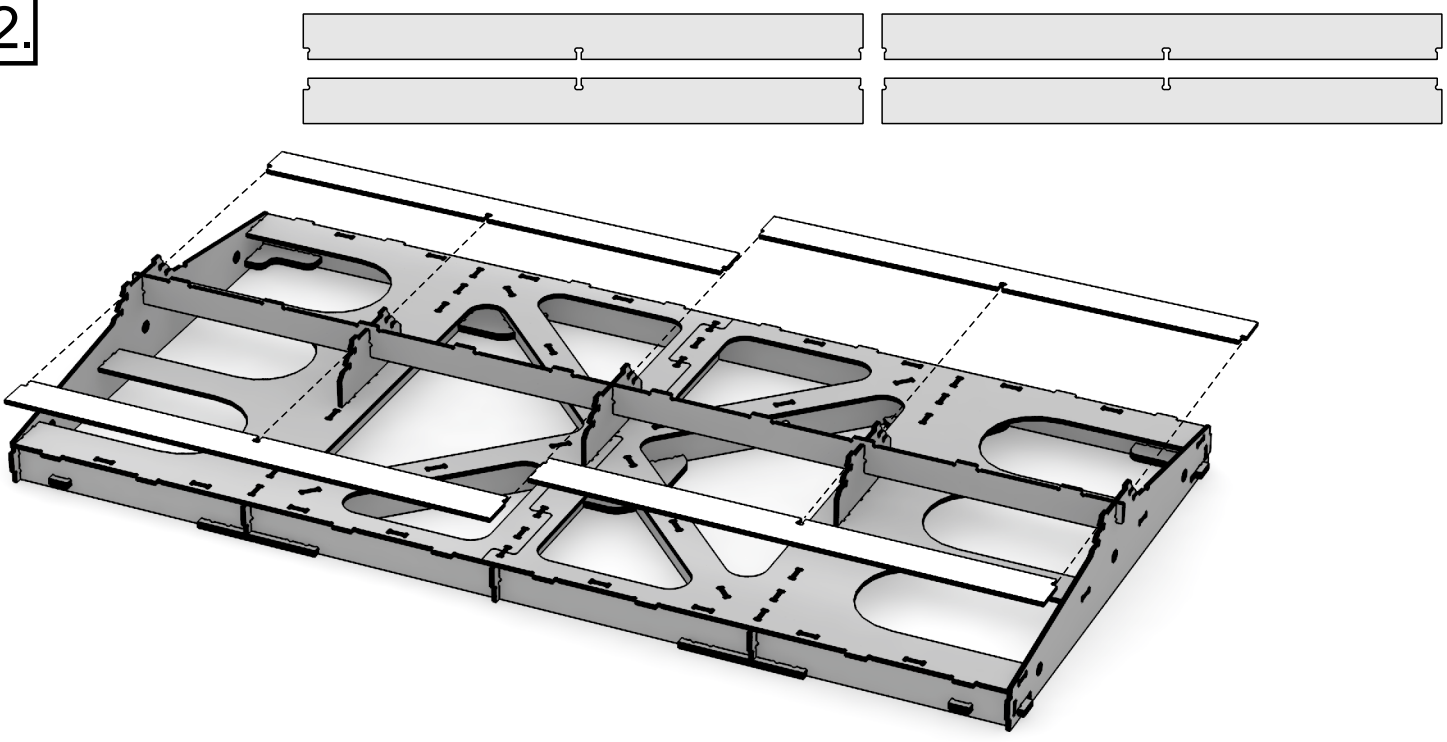

13.

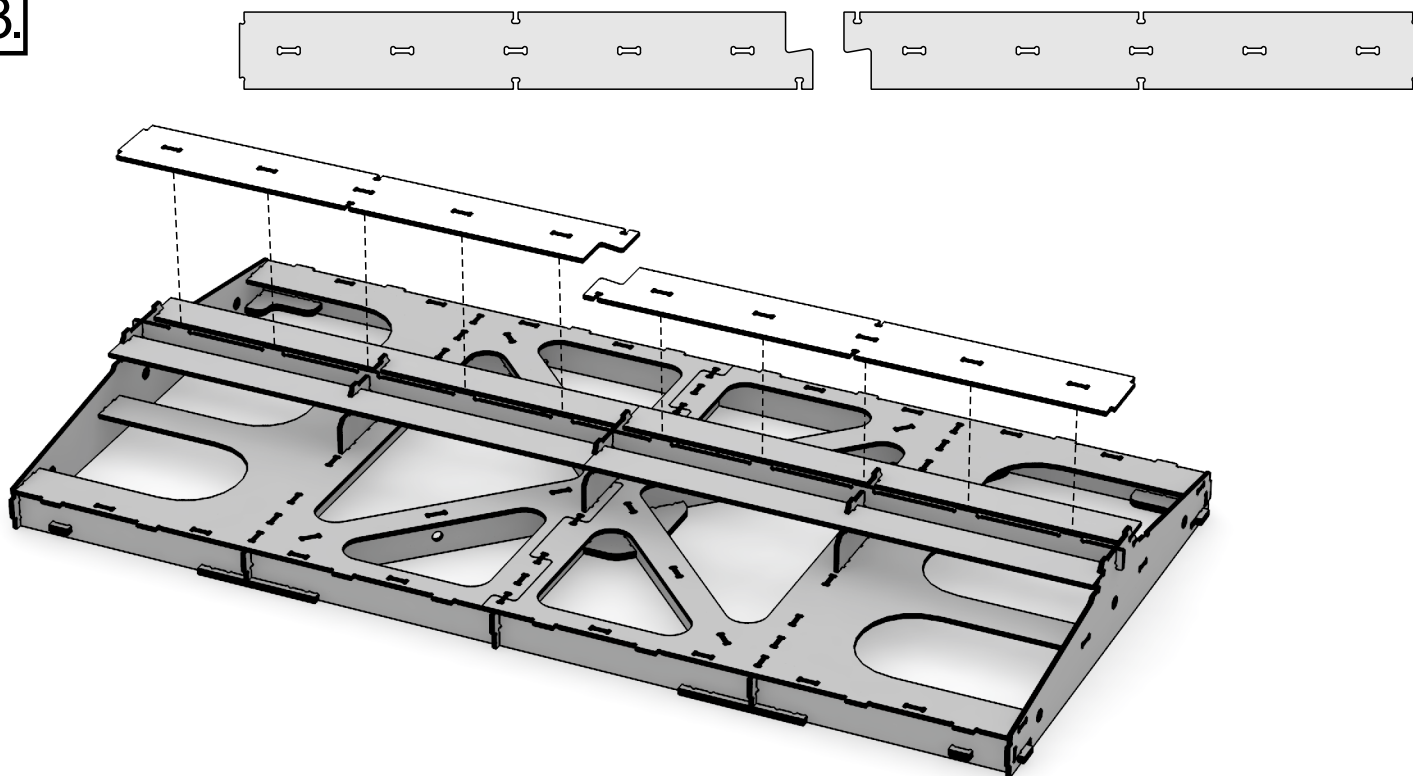

Optionen

Bordplatte

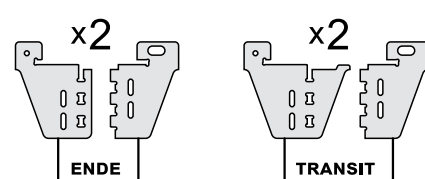
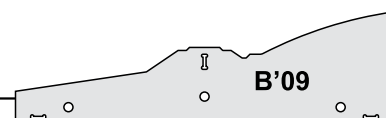
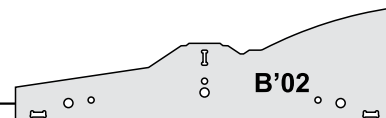
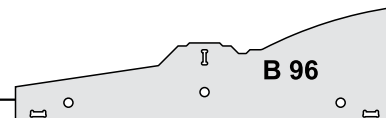
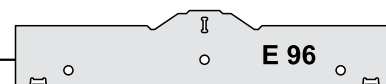
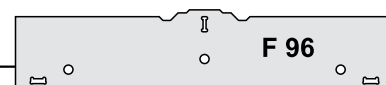
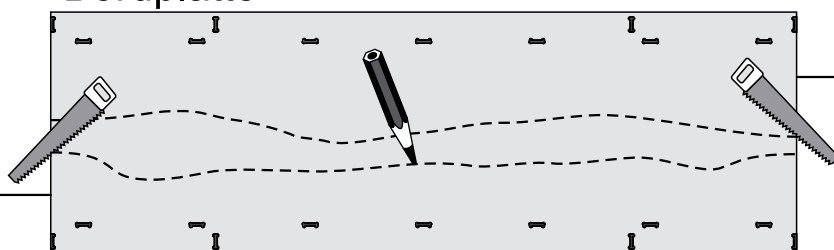

MONTAGESATZ BEINE

